

EL

ΟΔΗΓΙΕΣ  
ΛΥΧΝΙΑ ΕΡΓΑΣΙΑΣ LED



**Περιεχόμενα**

Υποδείξεις για τη χρήση των οδηγιών χρήσης ..... 2

Ασφάλεια ..... 2

Πληροφορίες για τη συσκευή..... 4

Μεταφορά και αποθήκευση..... 5

Έναρξη λειτουργίας..... 6

Χειρισμός ..... 7

Σφάλματα και βλάβες ..... 8

Συντήρηση..... 8

Απόρριψη..... 9

**Υποδείξεις για τη χρήση των οδηγιών χρήσης**

**Σύμβολα**



**Προειδοποίηση**

Η λέξη προειδοποίησης περιγράφει κίνδυνο μεσαίου βαθμού που μπορεί να οδηγήσει στο θάνατο ή τον βαρύ τραυματισμό εάν δεν αποφευχθεί.



**Προσοχή**

Η λέξη προειδοποίησης περιγράφει κίνδυνο μικρού βαθμού που μπορεί να οδηγήσει σε ασήμαντο ή μέτριο τραυματισμό εάν δεν αποφευχθεί.

**Σημείωση**

Η λέξη προειδοποίησης υποδεικνύει σημαντικές πληροφορίες (π.χ. υλικές ζημιές) αλλά όχι κινδύνους.



**Πληροφορίες**

Υποδείξεις με αυτό το σύμβολο σας βοηθούν να πραγματοποιήσετε τις δραστηριότητές σας γρήγορα και με ασφάλεια.



**Τηρείτε τις οδηγίες**

Οι υποδείξεις με αυτό το σύμβολο σας συνιστούν να δώσετε προσοχή στις οδηγίες.

Μπορείτε να πραγματοποιήσετε λήψη της τελευταίας έκδοσης αυτών των οδηγιών και της δήλωσης συμμόρφωσης της ΕΕ από τον παρακάτω σύνδεσμο:



PWLS 08-10



<https://hub.trotec.com/?id=47142>

**Ασφάλεια**

**Γενικές προειδοποιήσεις ασφαλείας για λυχνίες εργασίας LED**



**Προειδοποίηση**

**Διαβάστε όλες τις προειδοποιήσεις ασφαλείας, τις οδηγίες, τις απεικονίσεις και τα τεχνικά στοιχεία τα οποία παρέχονται με τη λυχνία εργασίας.**

Η παραμέληση της τήρησης των ακόλουθων οδηγιών μπορεί να προκαλέσει ηλεκτροπληξία, φωτιά ή/και σοβαρούς τραυματισμούς.

**Φυλάσσετε τις προειδοποιήσεις ασφαλείας και τις οδηγίες για μελλοντική χρήση.**



**Γενικές προειδοποιήσεις ασφαλείας – Ασφάλεια στον χώρο εργασίας**

- **Διατηρείτε τον χώρο εργασίας σας καθαρό.** Η αταξία μπορεί να οδηγήσει σε ατυχήματα.
- **Κρατήστε μακριά τα παιδιά και άλλα ευάλωτα άτομα όταν χρησιμοποιείτε τη συσκευή.** Μέρη της συσκευής μπορεί να ζεσταθούν.



**Γενικές προειδοποιήσεις ασφαλείας - Ηλεκτρική ασφάλεια**

- **Κρατήστε τη συσκευή μακριά από βροχή ή υγρασία.** Η εισροή νερού στη συσκευή μπορεί να προκαλέσει ζημιές.



**Γενικές προειδοποιήσεις ασφαλείας – Χρήση και φροντίδα του φορτιστή**

- **Η μπαταρία είναι σταθερά τοποθετημένη. Μην αφαιρείτε ποτέ την μπαταρία και φορτίστε την μόνο όπως περιγράφεται.** Η χρήση άλλων μπαταριών μπορεί να προκαλέσει τραυματισμούς και κίνδυνο φωτιάς.
- **Διατηρείτε τις εισόδους USB κλειστές με το λαστιχένιο κάλυμμα, για να μην λερωθούν.** Αν δεν καλύψετε τις εισόδους USB και αυτές λερωθούν, το καλώδιο φόρτισης USB ενδέχεται να μην μπορεί πλέον να συνδεθεί.

- **Ακολουθήστε όλες τις οδηγίες για τη φόρτιση. Ποτέ μην φορτίζετε την μπαταρία εκτός του εύρους θερμοκρασίας που καθορίζεται στις οδηγίες χρήσης.** Η λανθασμένη φόρτιση ή η φόρτιση εκτός της επιτρεπτής περιοχής θερμοκρασίας μπορεί να καταστρέψει την μπαταρία και να αυξήσει τον κίνδυνο φωτιάς.
- **Διατηρείτε τον φορτιστή ή/και το καλώδιο φόρτισης USB σε καθαρή κατάσταση.** Η ρύπανση μπορεί να προκαλέσει ζημιά στον φορτιστή ή στο καλώδιο φόρτισης USB.
- **Σε περίπτωση εσφαλμένης χρήσης, υγρό μπορεί να διαρρεύσει από τις μπαταρίες.** Αποφύγετε την επαφή με αυτό. Σε περίπτωση ακούσιας επαφής, ξεπλύνετε με νερό. Σε περίπτωση επαφής με τα μάτια, ζητήστε ιατρική βοήθεια. Το υγρό της μπαταρίας που εκρέει μπορεί να προκαλέσει δερματικούς ερεθισμούς ή εγκαύματα.
- **Μην χρησιμοποιείτε τη συσκευή εάν η μπαταρία έχει υποστεί ζημιά.** Οι χαλασμένες μπαταρίες μπορούν να συμπεριφερθούν απρόβλεπτα και να προκαλέσουν φωτιά, έκρηξη ή κίνδυνο τραυματισμού.
- **Μην ανοίγετε το περίβλημα της συσκευής.** Το άνοιγμα του περιβλήματος μπορεί να προκαλέσει ζημιά στη συσκευή.
- **Μην εκθέτετε τις μπαταρίες σε φωτιά ή σε υψηλές θερμοκρασίες.** Η φωτιά ή θερμοκρασίες πάνω από 75 °C μπορούν να προκαλέσουν έκρηξη.



#### Γενικές προειδοποιήσεις ασφαλείας – Σέρβις

- **Η συσκευή σας πρέπει να επισκευάζεται μόνο από εξουσιοδοτημένο ειδικό προσωπικό και μόνο με αυθεντικά ανταλλακτικά.** Έτσι διασφαλίζεται η διατήρηση της ασφάλειας της συσκευής.
- **Μην συντηρείτε ποτέ χαλασμένες μπαταρίες.** Όλες οι εργασίες συντήρησης πρέπει να πραγματοποιούνται μόνο από τον κατασκευαστή ή από εξουσιοδοτημένα τμήματα εξυπηρέτησης πελατών.

#### Ενδεδειγμένη χρήση

Χρησιμοποιείτε τη συσκευή PWLS 08-10 τηρώντας τα τεχνικά στοιχεία αποκλειστικά για τον χρονικά περιορισμένο φωτισμό εσωτερικών και εξωτερικών χώρων, π.χ. για εργοτάξια.

Μια διαφορετική χρήση από την προβλεπόμενη χρήση θεωρείται ως λανθασμένη χρήση.

#### Λογικά προβλέψιμη λανθασμένη χρήση

Η συσκευή δεν είναι κατάλληλη για μόνιμο φωτισμό εσωτερικών ή εξωτερικών χώρων.

Η συσκευή δεν είναι κατάλληλη για λειτουργία δικτύου.

#### Λοιποί κίνδυνοι



##### Προειδοποίηση για εκρηκτικές ουσίες

Μη θέτετε την μπαταρία σε θερμοκρασίες άνω των 75 °C! Μη φέρετε την μπαταρία σε επαφή με νερό ή φωτιά! Αποφύγετε την άμεση έκθεση στην ηλιακή ακτινοβολία και την υγρασία. Υπάρχει κίνδυνος έκρηξης!



##### Προειδοποίηση

Μην κοιτάζετε ποτέ απευθείας τις λυχνίες LED! Η οπτική ακτινοβολία μπορεί να προκαλέσει βλάβες στο μάτι σας.



##### Προειδοποίηση

Αυτή η συσκευή μπορεί να προκαλέσει κινδύνους, εάν χρησιμοποιηθεί από μη καταρτισμένα άτομα με ακατάλληλο ή μη ενδεδειγμένο τρόπο. Προσέξτε την εξειδίκευση του προσωπικού!



##### Προειδοποίηση

Η συσκευή δεν είναι παιχνίδι και δεν πρέπει να βρίσκεται στα χέρια των παιδιών.



##### Προειδοποίηση

Κίνδυνος ασφυξίας!  
Μην αφήνετε τα υλικά συσκευασίας χωρίς επίβλεψη. Ενδέχεται να γίνουν επικίνδυνο παιχνίδι για τα παιδιά.



##### Προσοχή

Διατηρείτε αρκετή απόσταση από πηγές θερμότητας.

##### Σημείωση

Όταν αποθηκεύετε ή μεταφέρετε τη συσκευή με ακατάλληλο τρόπο, ενδέχεται να προκληθούν βλάβες στη συσκευή.  
Προσέξτε τις πληροφορίες για τη μεταφορά και αποθήκευση της συσκευής.

**Πληροφορίες για τη συσκευή**

**Περιγραφή της συσκευής**

Η συσκευή διαθέτει επιφανειακές λυχνίες LED υψηλής έντασης.

Μπορούν να επιλεγούν 5 επίπεδα φωτεινότητας, καθώς και η ρύθμιση στη λειτουργία στροβοσκοπίου. Η κατάσταση λειτουργίας στροβοσκοπίου παρέχει τη δυνατότητα φαινομένου αναλαμπής το οποίο μπορεί να χρησιμοποιηθεί ως λειτουργία προειδοποίησης, σήμανσης και προστασίας.

Η συσκευή διαθέτει δύο πόδια βάσης που μπορούν να αναδιπλωθούν και να χρησιμοποιηθούν ως λαβές μεταφοράς. Υπάρχει μια μαγνητική βάση κάτω από κάθε ένα από τα πόδια βάσης, η οποία επιτρέπει την προσάρτηση της συσκευής σε μαγνητικές επιφάνειες.

Η συσκευή διαθέτει μια μόνιμα εγκατεστημένη μπαταρία που φορτίζεται μέσω μιας σύνδεσης USB-C και μιας υποδοχής φόρτισης που παρέχεται από τον πελάτη.

Η κατάσταση φόρτισης της μπαταρίας διαβάζεται μέσω μιας ένδειξης μπαταρίας (4 LED).

Η συσκευή μπορεί επίσης να λειτουργήσει ως Power Bank.

**Απεικόνιση συσκευής**

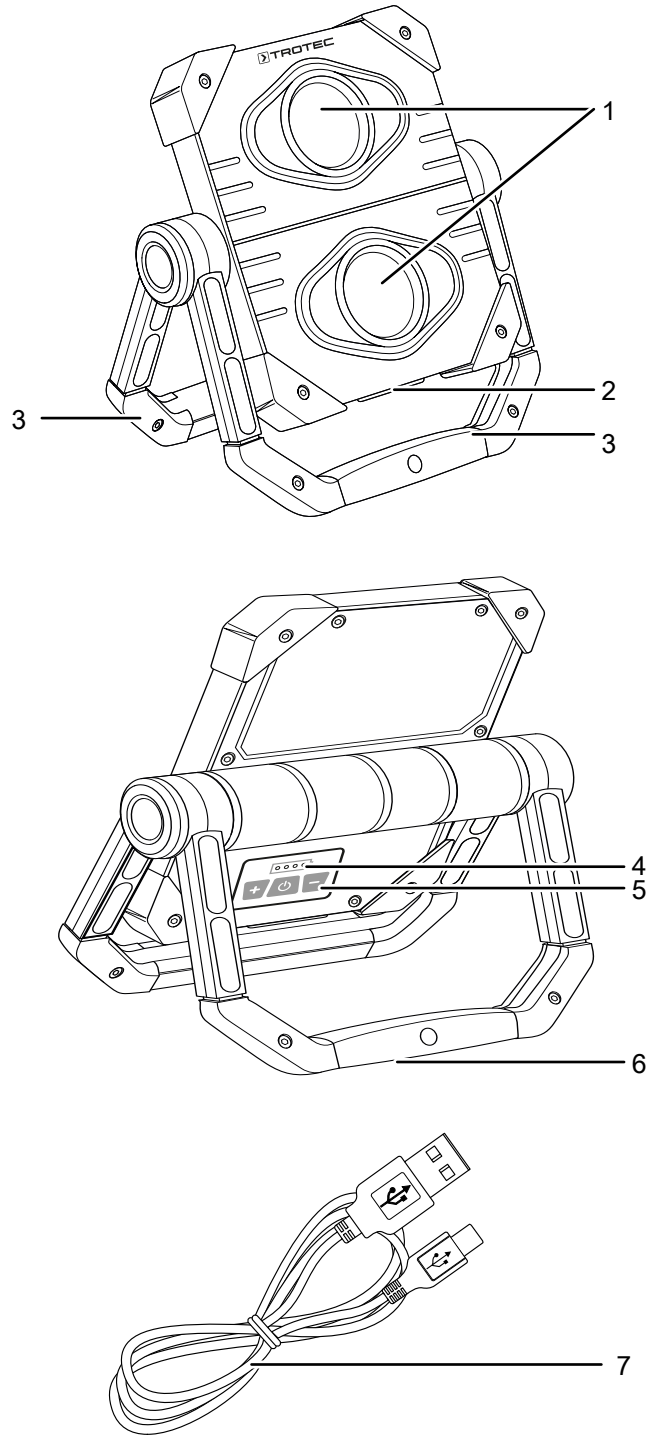

Αρ.	Περιγραφή
1	Επιφανειακό LED
2	Συνδέσεις USB
3	Πόδι βάσης/Λαβή μεταφοράς
4	Ένδειξη μπαταρίας (4 LED)
5	Πίνακας ελέγχου
6	Μαγνητική βάση (Σύμβολο  )
7	Καλώδιο φόρτισης USB

## Παραδοτέα

- 1 x λυχνία εργασίας μπαταρίας
- 1 x Οδηγίες χρήσης
- 1 x Καλώδιο φόρτισης USB

## Τεχνικά χαρακτηριστικά

Παράμετροι		Τιμή
Επιφανειακό LED	Μέγιστη ισχύς	2 x 10 W
	Φωτεινή ροή	2300 lm
	Διάρκεια φωτισμού	2,5 έως 12 ώρες, ανάλογα με την ένταση φωτός
	Θερμοκρασία χρώματος	6500 K
Διαστάσεις (μήκος x πλάτος x ύψος)		45 x 170 x 220 mm
Βάρος χωρίς συσκευασία		600 g
Μήκος καλωδίου USB		0,5 m
Ονομαστική τάση USB τύπου 2 (λειτουργία Power Bank)		5 V
Ονομαστική έξοδος ρεύματος USB τύπου 2 (λειτουργία Power Bank)		1 A
<b>Μπαταρία (ενσωματωμένη)</b>		
Τύπος μπαταρίας		Ιόντων λιθίου
Ονομαστική τάση		3,7 V
Ονομαστική χωρητικότητα		5000 mAh
Στοιχεία μπαταρίας		1
Χωρητικότητα		18,5 Wh
Διάρκεια φόρτισης		5 h
Επιτρεπτή θερμοκρασία περιβάλλοντος (σε αποθήκευση)		-20 °C – +50 °C
Θερμοκρασία λειτουργίας		-20 °C – +50 °C
Θερμοκρασία κατά τη φόρτιση		Μεγ. 75 °C
Βαθμός προστασίας		IP 20
Επίπεδο προστασίας		

## Μεταφορά και αποθήκευση

### Μεταφορά

#### Σημείωση

Όταν αποθηκεύετε ή μεταφέρετε τη συσκευή με ακατάλληλο τρόπο, ενδέχεται να προκληθούν βλάβες στη συσκευή.

Προσέξτε τις πληροφορίες για τη μεταφορά και αποθήκευση της συσκευής.

Η συσκευή διαθέτει χειρολαβή για ευκολότερη μεταφορά.

Προσέξτε τις ακόλουθες οδηγίες **πριν** από κάθε μεταφορά:

Οι μπαταρίες ιόντων λιθίου που περιέχονται υπόκεινται στις απαιτήσεις της νομοθεσίας περί επικίνδυνων εμπορευμάτων.

Προσέξτε τις ακόλουθες οδηγίες για τη μεταφορά ή αποστολή μπαταριών ιόντων λιθίου:

- Ο χρήστης επιτρέπεται να μεταφέρει τις μπαταρίες οδικώς χωρίς να υπάρχουν πρόσθετες απαιτήσεις.
- Κατά τη μεταφορά από τρίτους (π.χ. αερομεταφορά ή προώθηση) πρέπει να τηρούνται ειδικές απαιτήσεις σχετικά με τη συσκευασία και τη σήμανση. Κατά την προετοιμασία του προϊόντος προς αποστολή είναι απαραίτητη η συμβουλή ειδικού για επικίνδυνα εμπορεύματα.
  - Η μεταφορά μπαταριών επιτρέπεται μόνο εάν το περίβλημα είναι άθικτο.
  - Παρακαλείσθε να τηρήσετε τυχόν πρόσθετες εθνικές προδιαγραφές.

### Αποθήκευση

Τηρείτε τις ακόλουθες οδηγίες **πριν** από κάθε αποθήκευση:

- Καθαρίστε τη συσκευή όπως περιγράφεται στο κεφάλαιο «Συντήρηση».
- Μην αποθηκεύετε μπαταρίες ιόντων λιθίου που έχουν αποφορτιστεί πλήρως. Η αποθήκευση πλήρως αποφορτισμένων μπαταριών ενδέχεται να προκαλέσει σημαντική εκφόρτιση και συνεπώς τη βλάβη της συσκευής.

Τηρείτε τις ακόλουθες συνθήκες αποθήκευσης, όταν δεν χρησιμοποιείτε τη συσκευή:

- διατηρείτε τη συσκευή στεγνή και προστατευμένη από τον παγετό και τις υψηλές θερμοκρασίες
- τοποθετείτε τη συσκευή σε χώρο προστατευμένο από τη σκόνη και την άμεση ηλιακή ακτινοβολία

## Έναρξη λειτουργίας

### Αφαίρεση συσκευής από τη συσκευασία

- Αφαιρέστε τη συσκευή και τα παρελκόμενα από τη συσκευασία.
- Ελέγξτε το περιεχόμενο για πληρότητα και προσέξτε αν υπάρχουν ζημιές.



#### Προειδοποίηση

Κίνδυνος ασφυξίας!

Μην αφήνετε τα υλικά συσκευασίας χωρίς επίβλεψη. Ενδέχεται να γίνουν επικίνδυνο παιχνίδι για τα παιδιά.

- Τα υλικά συσκευασίας απορρίπτονται σύμφωνα με την κρατική νομοθεσία.

### Τοποθέτηση συσκευής

Τα πόδια βάσης (3) και τα επιφανειακά LED (1) μπορούν να ασφαλιστούν σε διάφορες θέσεις. Προχωρήστε ως εξής για να ρυθμίσετε τη συσκευή:

1. Τραβήξτε τα πόδια βάσης σε απόσταση μέχρι να επιτευχθεί η επιθυμητή θέση.
2. Ξεδιπλώστε τα δυο επιφανειακά LED μέχρι να επιτευχθεί η επιθυμητή θέση.

Τοποθετήστε τη συσκευή στα πόδια βάσης της ώστε να στέκεται με ασφάλεια. Εναλλακτικά, μπορείτε να στερεώσετε τη συσκευή με τα πόδια βάσης χρησιμοποιώντας τις δύο μαγνητικές βάσεις (6) σε μια μαγνητική επιφάνεια.

### Φόρτιση μπαταρίας

#### Σημείωση

Η ακατάλληλη φόρτιση της μπαταρίας ενδέχεται να προκαλέσει βλάβη στην μπαταρία.

Η μπαταρία μπορεί να φορτιστεί μόνο όταν η συσκευή είναι απενεργοποιημένη. Ποτέ μη φορτίζετε την μπαταρία σε θερμοκρασία περιβάλλοντος κάτω από -20 °C ή πάνω από 50 °C.

Φορτίστε πλήρως την μπαταρία πριν χρησιμοποιήσετε τη συσκευή. Χρησιμοποιήστε το καλώδιο φόρτισης USB (7) και έναν φορτιστή του εμπορίου με υποδοχή USB-A.

Ακολουθήστε τα εξής βήματα για τη φόρτιση της μπαταρίας:

1. Ανοίξτε το κάλυμμα των θυρών USB στην κάτω πλευρά της λυχνίας εργασίας μπαταρίας (2).
2. Τοποθετήστε το βύσμα USB-A του παρεχόμενου καλωδίου φόρτισης σε μια υποδοχή φόρτισης του φορτιστή (παρέχεται από τον πελάτη, δεν περιλαμβάνεται στον παραδοτέο εξοπλισμό).

3. Συνδέστε τη σύνδεση USB-C του καλωδίου φόρτισης (7) στη θύρα/είσοδο USB-C (8) της συσκευής.

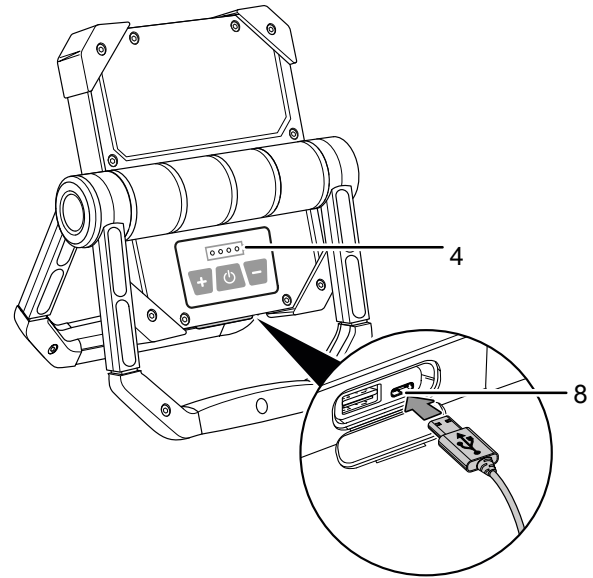

- ⇒ Ο χρόνος φόρτισης είναι 5 ώρες αν η κατάσταση φόρτισης της μπαταρίας είναι πολύ χαμηλή.
  - ⇒ Αν η μπαταρία είναι φορτισμένη κάτω από 25 %, ανάβει το πρώτο LED της ένδειξης μπαταρίας (4). Αν η μπαταρία είναι φορτισμένη πάνω από 25 %, ανάβει το πρώτο LED της ένδειξης μπαταρίας (4) και το δεύτερο LED αναβοσβήνει. Αν η μπαταρία είναι φορτισμένη πάνω από 50 %, ανάβουν τα δυο πρώτα LED της ένδειξης μπαταρίας (4) και το τρίτο LED αναβοσβήνει. Σε κατάσταση φόρτισης πάνω από 75 % ανάβουν τα τρία πρώτα LED της ένδειξης μπαταρίας (4) και το τέταρτο LED αναβοσβήνει.
  - ⇒ Αν η μπαταρία είναι φορτισμένη στο 100 %, ανάβουν και τα τέσσερα LED της ένδειξης μπαταρίας (4).
4. Αν ανάβουν όλα τα LED της ένδειξης μπαταρίας (4) και η μπαταρία είναι πλήρως φορτισμένη, αφαιρέστε το καλώδιο φόρτισης USB (8) από τον φορτιστή και από τη συσκευή.
- ⇒ Μπορείτε να χρησιμοποιήσετε τη συσκευή.

## Χειρισμός

### Συμβουλές και οδηγίες για τον χειρισμό των λυχνιών εργασίας LED

#### Γενικά:

- Μην κοιτάζετε ποτέ απευθείας τις λυχνίες LED! Η οπτική ακτινοβολία μπορεί να προκαλέσει βλάβες στο μάτια σας.
- Χρησιμοποιείτε τις συσκευές για τον χρονικά περιορισμένο φωτισμό εσωτερικών και εξωτερικών χώρων, π.χ. εργοταξίων.
- Η συσκευή μπορεί να χρησιμοποιηθεί ως στροβοσκόπιο.
- Ποτέ μην αποφορτίζετε εντελώς την μπαταρία, διαφορετικά η μπαταρία μπορεί να καταστραφεί.

#### Πίνακας ελέγχου

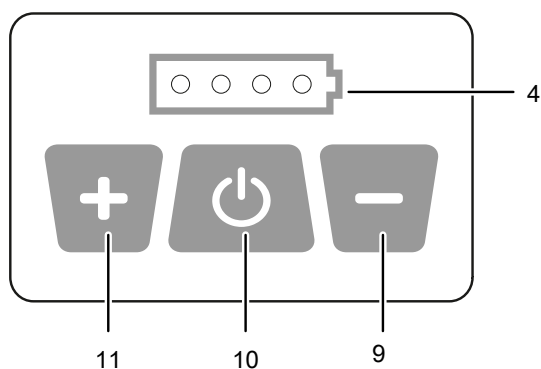

Αρ.	Περιγραφή
4	Ένδειξη μπαταρίας (4 LED)
9	Πλήκτρο Πληγν (χαμηλότερη ένταση φωτός)
10	Διακόπτης ON/OFF
11	Πλήκτρο Συν (υψηλότερη ένταση φωτός)

### Ρύθμιση έντασης φωτισμού και κατάστασης λειτουργίας στροβοσκοπίου

Προχωρήστε ως εξής για να ενεργοποιήσετε ή να απενεργοποιήσετε τη συσκευή και να ρυθμίσετε την ένταση του φωτός και τη λειτουργία στροβοσκοπίου.

- ✓ Ελέγξτε αν η μπαταρία είναι πλήρως φορτισμένη. Φορτίστε ενδεχ. την μπαταρία.
1. Για να ενεργοποιήσετε τη λυχνία μπαταρίας, πατήστε τον διακόπτη on/off (10) μια φορά.  
⇒ Το πάνω LED (1) ανάβει με μέτρια ένταση φωτός.
  2. Για να ενεργοποιήσετε το δεύτερο LED, πατήστε τον διακόπτη on/off (10) άλλη μια φορά.  
⇒ Και τα δυο LED ανάβουν σε μεσαία ένταση φωτός.
  3. Για να ενεργοποιήσετε τη λειτουργία στροβοσκοπίου, πατήστε τον διακόπτη on/off (10) τρίτη φορά.

Μέσω των πλήκτρων Συν (11) και Πληγν (9) μπορείτε να αλλάξετε τη φωτεινότητα των ενεργοποιημένων LED σε πέντε στάδια.

### Χρήση της λυχνίας ως Power Bank

Αν θέλετε να φορτίσετε μια συσκευή με υποδοχή USB-C, μπορείτε να χρησιμοποιήσετε το παρεχόμενο καλώδιο φόρτισης.

1. Συνδέστε το βύσμα USB-C του καλωδίου φόρτισης (7) στην υποδοχή (12) του PWLS 08-10.

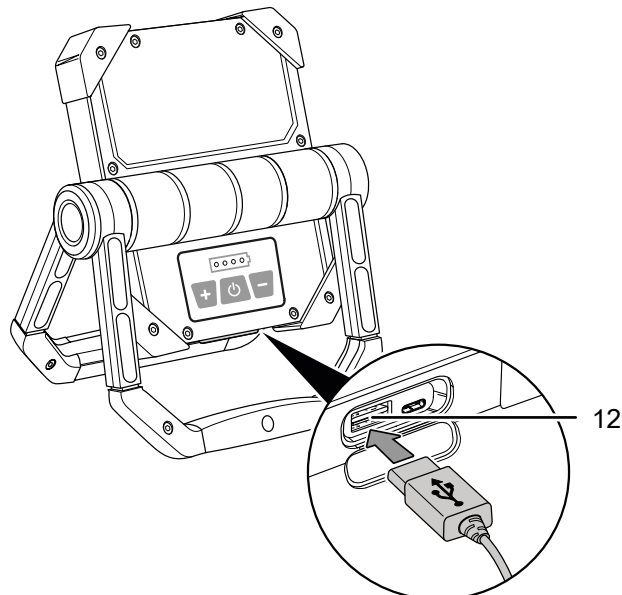

2. Συνδέστε το βύσμα USB-C στη συσκευή που πρόκειται να φορτιστεί.  
⇒ Κατά τη διάρκεια της διαδικασίας φόρτισης, η ένδειξη μπαταρίας δείχνει την κατάσταση φόρτισης της λυχνίας μπαταρίας.
3. Φορτίστε τη συσκευή σας, μέχρι επιτευχθεί η επιθυμητή στάθμη φόρτισης.
4. Αποσυνδέστε το καλώδιο φόρτισης USB (7) από τη συσκευή που φορτίστηκε και από τη συσκευή PWLS 08-10.

#### Σημείωση

Χρησιμοποιήστε κατάλληλο καλώδιο φόρτισης με βύσμα USB-A για συσκευές με άλλες συνδέσεις USB.

#### Σημείωση

Η συσκευή εκφορτίζεται όταν χρησιμοποιείται ως Power Bank. Ποτέ μην αποφορτίζετε εντελώς την μπαταρία, διαφορετικά η μπαταρία μπορεί να καταστραφεί.

#### Απενεργοποίηση

- Απενεργοποιήστε τη συσκευή.
- Καθαρίστε τη συσκευή σύμφωνα με το κεφάλαιο «Συντήρηση».
- Αποθηκεύστε τη συσκευή σύμφωνα με το κεφάλαιο «Αποθήκευση».

## Σφάλματα και βλάβες

Η συσκευή ελέγχθηκε διεξοδικά κατά την παραγωγή ως προς την άποψη λειτουργία της. Εάν, ωστόσο, παρουσιαστούν δυσλειτουργίες, τότε ελέγξτε τη συσκευή σύμφωνα με τον παρακάτω κατάλογο.

Οι ενέργειες για την αντιμετώπιση σφαλμάτων και δυσλειτουργιών, που απαιτούν άνοιγμα του περιβλήματος, επιτρέπεται να διεξάγονται μόνο από εξουσιοδοτημένο ηλεκτρολόγο ή από τον κατασκευαστή.

### Η μπαταρία δεν φορτίζει:

- Ελέγξτε μέσω της ένδειξης μπαταρίας (4 LED) της συσκευής αν η μπαταρία φορτίστηκε ήδη πλήρως.
- Ελέγξτε το καλώδιο φόρτισης USB για ζημιές. Αν το καλώδιο φόρτισης USB έχει ζημιές, μην το χρησιμοποιείτε πλέον. Επικοινωνήστε με την εξυπηρέτηση πελατών της Trotec.

### Η συσκευή δεν φωτίζει:

- Η απόδοση της μπαταρίας της συσκευής είναι πολύ χαμηλή. Φορτίστε την μπαταρία μέσω του καλωδίου φόρτισης USB.
- Ελέγξτε μέσω της ένδειξης μπαταρίας αν η μπαταρία φορτίστηκε πλήρως.
- Ενδεχομένως τα LED παρουσιάζουν ζημιές. Επικοινωνήστε με την εξυπηρέτηση πελατών της Trotec.

### Η συσκευή σας εξακολουθεί να μην λειτουργεί σωστά μετά τους ελέγχους;

Επικοινωνήστε με την εξυπηρέτηση πελατών. Εάν χρειάζεται, στείλτε τη συσκευή για επισκευή σε εξουσιοδοτημένη επιχείρηση εξειδικευμένη στις ηλεκτρικές εργασίες ή στον κατασκευαστή.

## Συντήρηση

### Σημείωση

Οι εργασίες σε ηλεκτρικά εξαρτήματα επιτρέπεται να εκτελούνται μόνο από εξουσιοδοτημένο τεχνικό προσωπικό!

### Σημείωση

Υπάρχει κίνδυνος βραχυκυκλώματος εξαιτίας των υγρών που εισχωρούν στο περίβλημα! Μην βυθίζετε τη συσκευή σε νερό. Προσέξτε να μην εισέλθει νερό ή άλλα υγρά στο περίβλημα. Διαφορετικά μπορεί να υποστεί ζημιά η συσκευή.

### Οδηγίες συντήρησης

Η συσκευή δεν χρειάζεται συντήρηση.

### Καθαρισμός

Καθαρίστε τη συσκευή αν χρειάζεται.

- Καθαρίστε τη συσκευή με ένα υγρό και μαλακό πανί που δεν αφήνει χνούδια. Προσέχετε να μην εισέρχεται υγρασία μέσα στο περίβλημα. Προσέχετε, ώστε τα ηλεκτρικά εξαρτήματα να μην έρχονται σε επαφή με υγρασία. Μην χρησιμοποιείτε ισχυρά καθαριστικά, όπως π.χ. σπρέι καθαρισμού, διαλύτες, καθαριστικά με αλκοόλη ή διαβρωτικά καθαριστικά στο νοτισμένο πανί.
- Στεγνώστε τη συσκευή με ένα μαλακό πανί που δεν αφήνει χνούδια.
- Διατηρείτε τις επαφές σύνδεσης στη συσκευή και το φορτιστή καθαρά.



## Απόρριψη

Τα υλικά συσκευασίας πρέπει να απορρίπτονται με περιβαλλοντικά συμβατό τρόπο και σύμφωνα με τις τοπικές προδιαγραφές απόρριψης.



Το σύμβολο του διαγραμμένου κάδου απορριμμάτων υποδεικνύει ότι η συσκευή αυτή και τα συναφή εξαρτήματα δεν πρέπει να απορρίπτονται μαζί με τα οικιακά απορρίμματα στο τέλος της διάρκειας ζωής τους σύμφωνα με την οδηγία για τα απόβλητα ηλεκτρικού και ηλεκτρονικού εξοπλισμού (2012/19/ΕΕ) και την εθνική νομοθεσία.

Για τη δωρεάν επιστροφή βρίσκονται στην περιοχή σας σημεία συλλογής για χρησιμοποιημένες ηλεκτρικές και ηλεκτρονικές συσκευές. Μπορείτε να βρείτε τις διευθύνσεις από τις διοικητικές υπηρεσίες του δήμου ή της κοινότητάς σας. Για πολλές χώρες τη ΕΕ μπορείτε επίσης να ενημερωθείτε στην ιστοσελίδα μας <https://hub.trotec.com/?id=45090> για περαιτέρω δυνατότητες επιστροφής. Διαφορετικά απευθυνθείτε σε μια επίσημη, εγκεκριμένη για τη χώρα σας εταιρεία ανακύκλωσης παλαιών συσκευών.

Μέσω της διαχωρισμένης συλλογής χρησιμοποιημένων ηλεκτρικών και ηλεκτρονικών συσκευών επιδιώκεται η επαναχρησιμοποίηση, η αξιοποίηση υλικών ή άλλες μορφές της αξιοποίησης χρησιμοποιημένων συσκευών και επίσης αποφεύγονται οι αρνητικές συνέπειες κατά την απόρριψη των επικίνδυνων ουσιών που πιθανόν υπάρχουν στις συσκευές στο περιβάλλον και στην ανθρώπινη υγεία.

Trotec GmbH

Grebener Str. 7  
D-52525 Heinsberg

📞 +49 2452 962-400

📠 +49 2452 962-200

[info@trotec.com](mailto:info@trotec.com)

[www.trotec.com](http://www.trotec.com)